



Montážni návod

ZÁRUBEŇ - SET'40

otevírání dovnitř





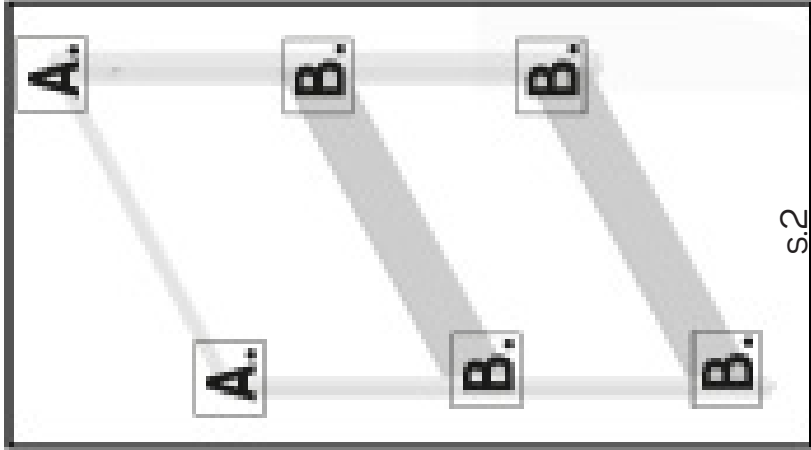



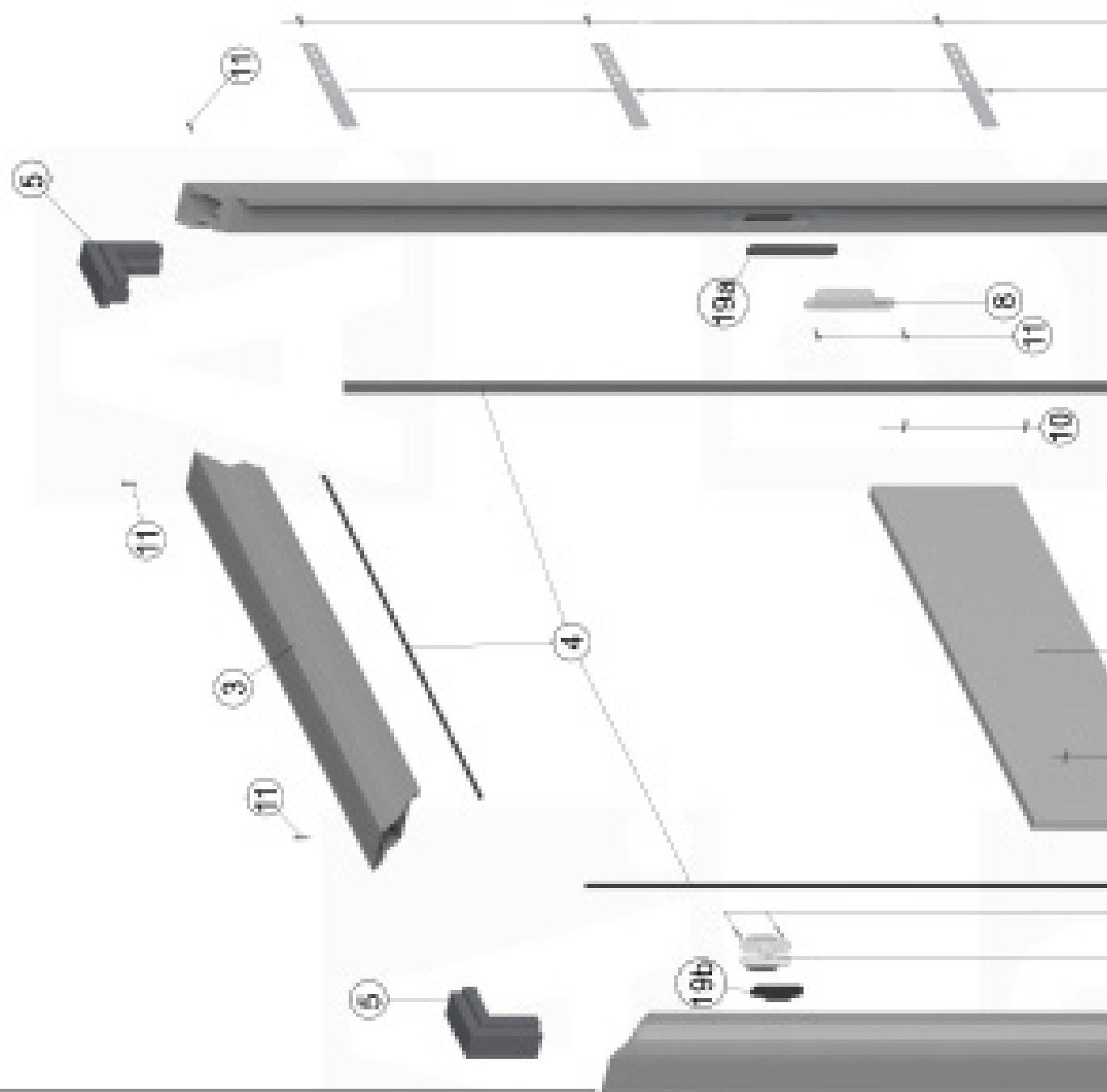

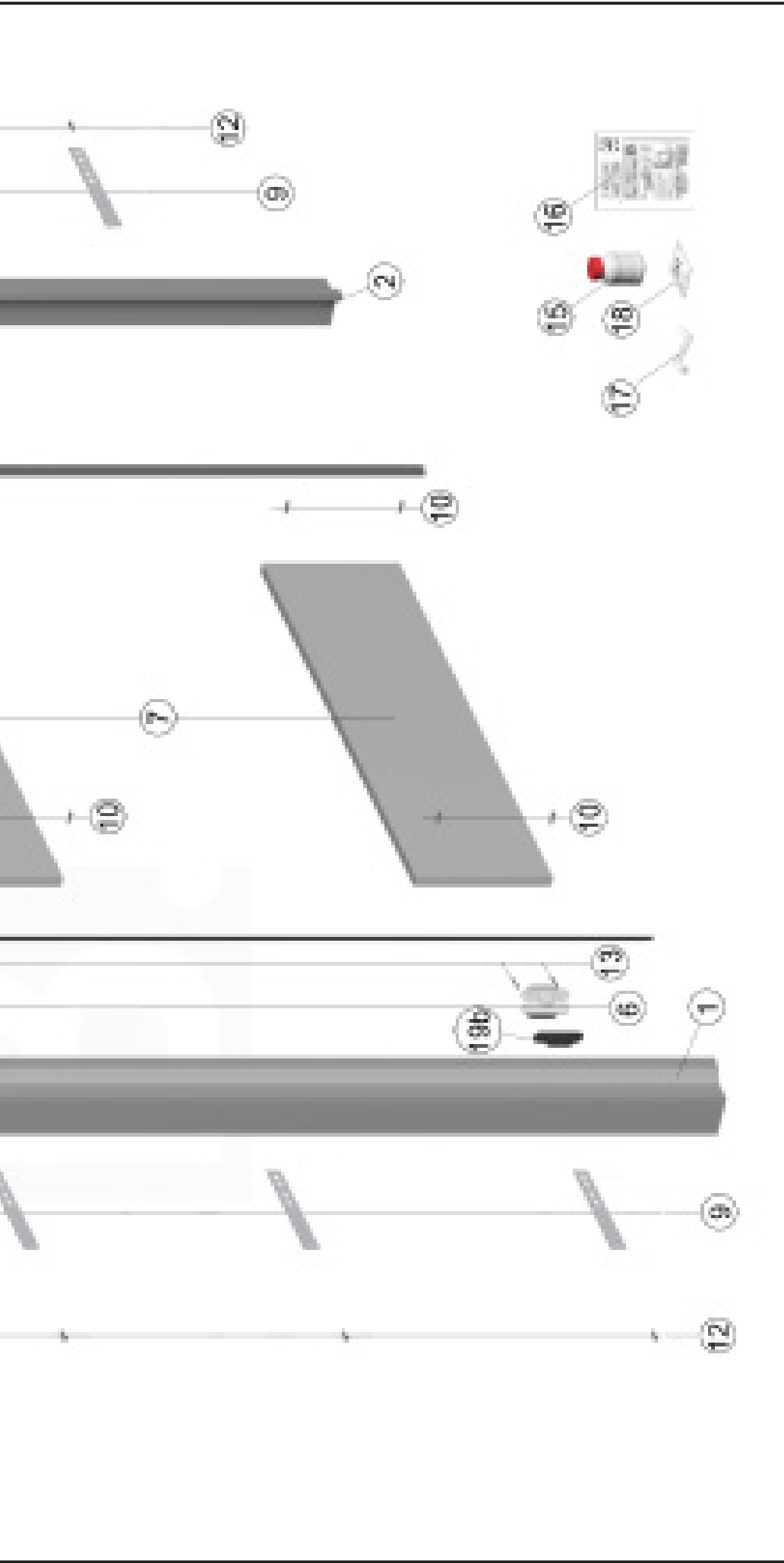

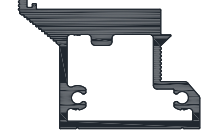



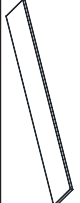



SET



s.2





1.		x1	6.		x3	11.		3,5x22 X6	16.		x1	
2.		x1	7.		x2	12.		4,2x16 X8	17.		x1	
3.		x1	8.		x1	13.		M5x16 X6	18.		x1	
4.		x3	9.		x8	14.		5x35 X6	19.a.		x1 b. 	x3
5.		x2	10.		3,9x25 X8	15.		x1				

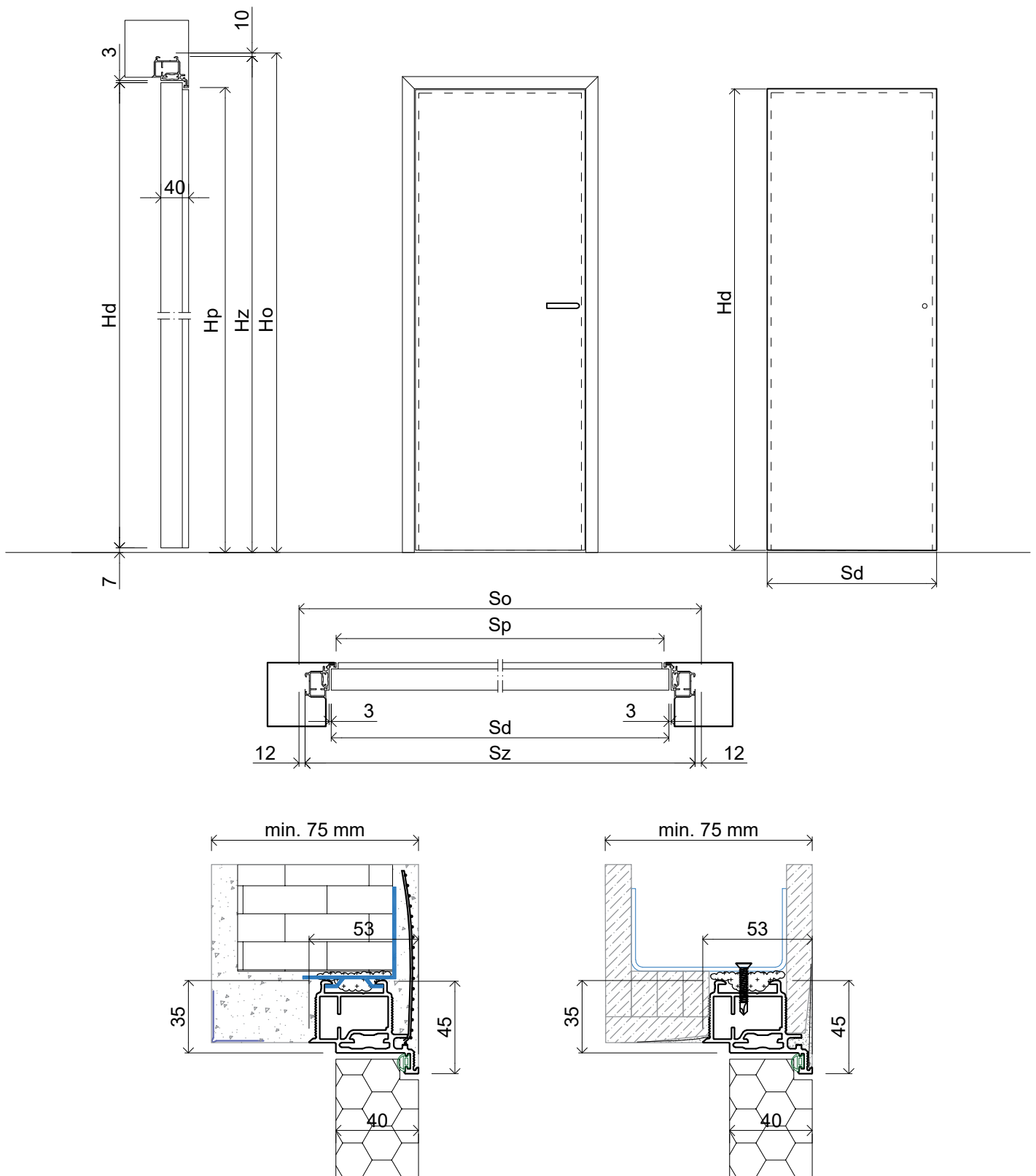

Standardní rozměry dveří otvíraných do vnitřní strany

	Výška křídla H_d [mm]	Výška stavebního otvoru H_o [mm]	Vnější výška rámu H_z [mm]	Výška světlosti průchodu v rámu H_p [mm]
200'	1980	2035	2025	1980

	Šířka křídla S_d [mm]	Šířka stavebního otvoru S_o [mm]	Vnější šířka rámu S_z [mm]	Šířka světlosti průchodu v rámu S_p [mm]
60'	615	710	691	600
70'	715	810	791	700
80'	815	910	891	800
90'	915	1010	991	900

Rukojeť ve výšce 1050 mm od spodní strany křídla

Montáž rohů zárubně

Složte profily zárubně k sobě pomocí montážních úhelníků a následně vrtákem $\varnothing 3$ do nich navrtajte otvory pro šrouby.

A.

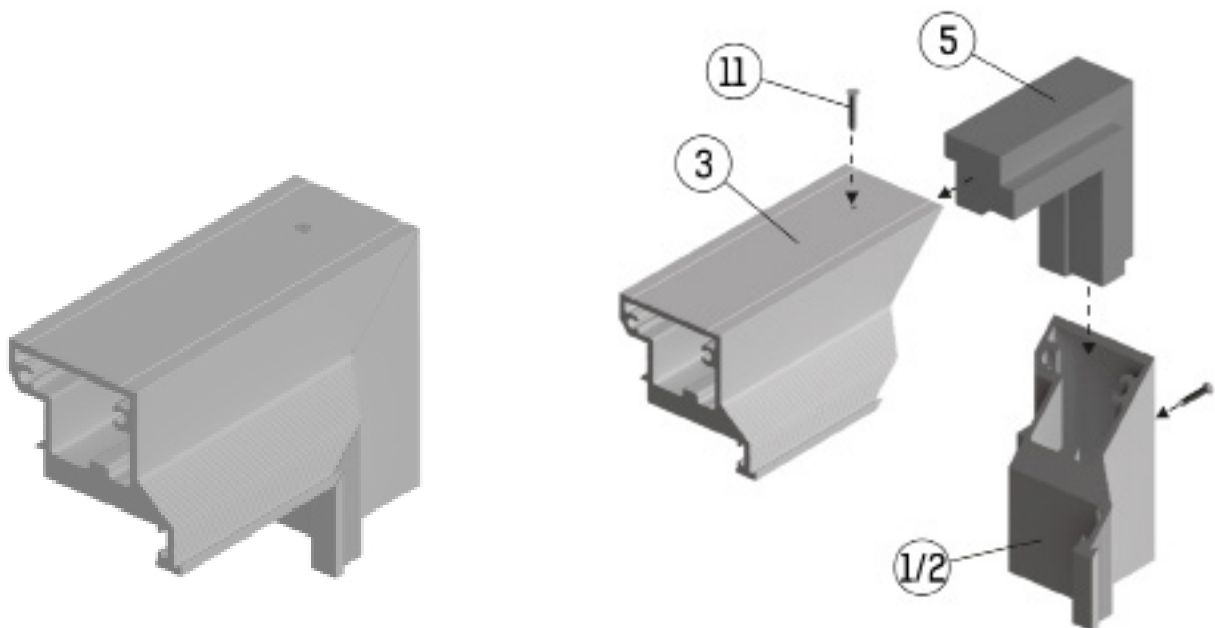

Montáž rozpěrných desek

Přitáhneme rozpěrné lišty k profilům zárubně v místech, které potom budou přikryté těsněním.

B.

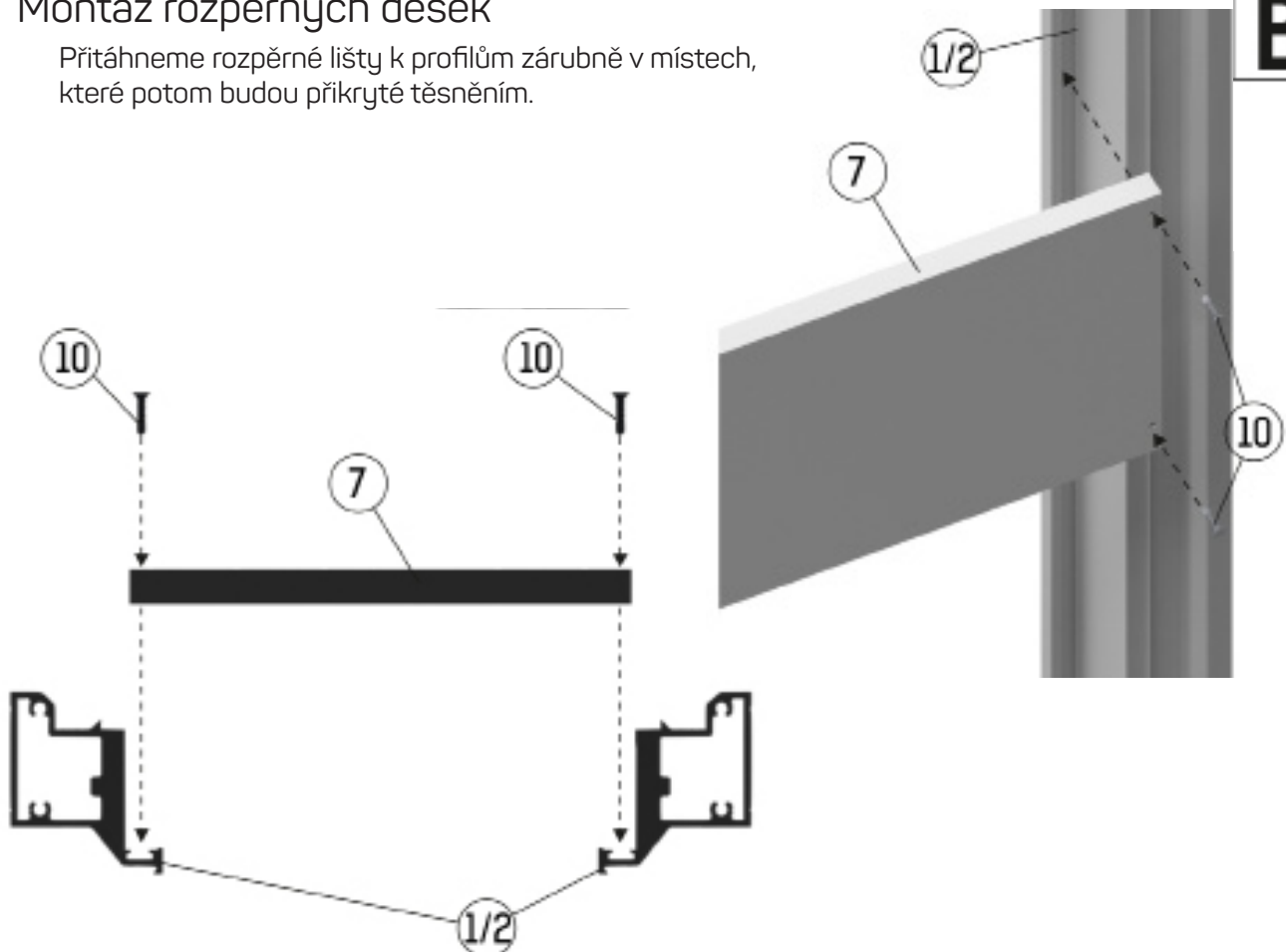

Montáž do cihlové zdi

Našroubujte montážní kotvy na svislé profily.

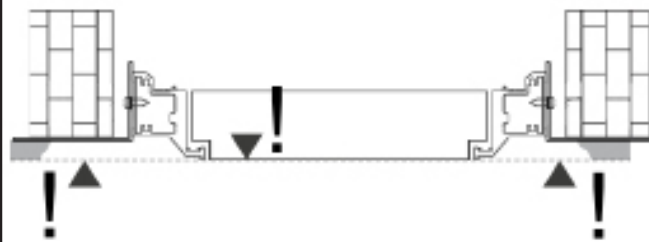
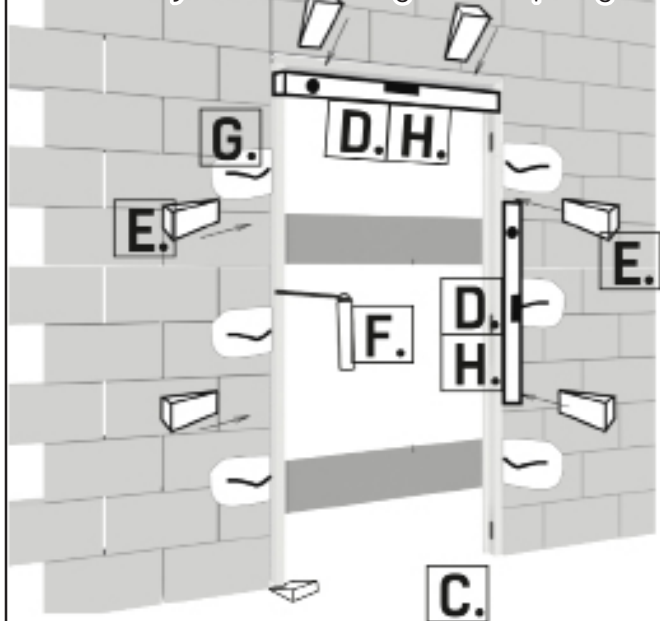

Profily zárubně vysuňte ze stavebního otvoru na tloušťku omítky.

Zárubeň ustavte na dokončenou podlahu.



Ustavte zárubeň vodorovně a svisle. V případě nutnosti upravte pozici dle vodováhy.

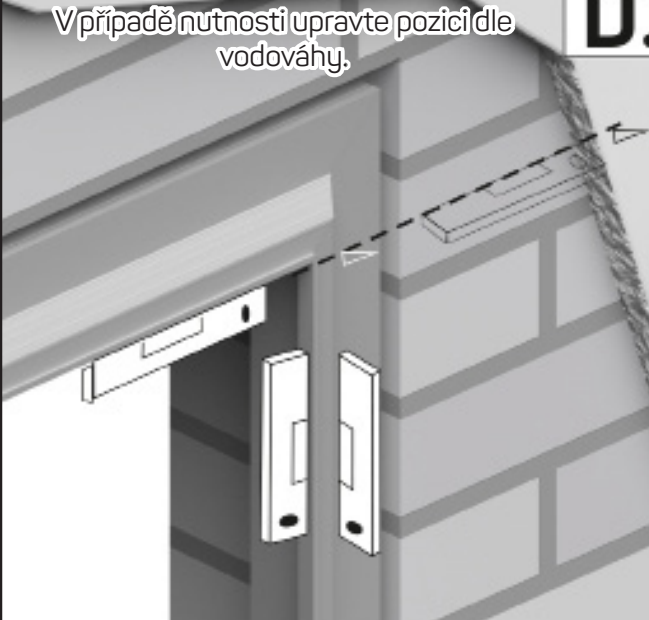

Nastavenou zárubeň je pak nutné zaklínit do otvoru.

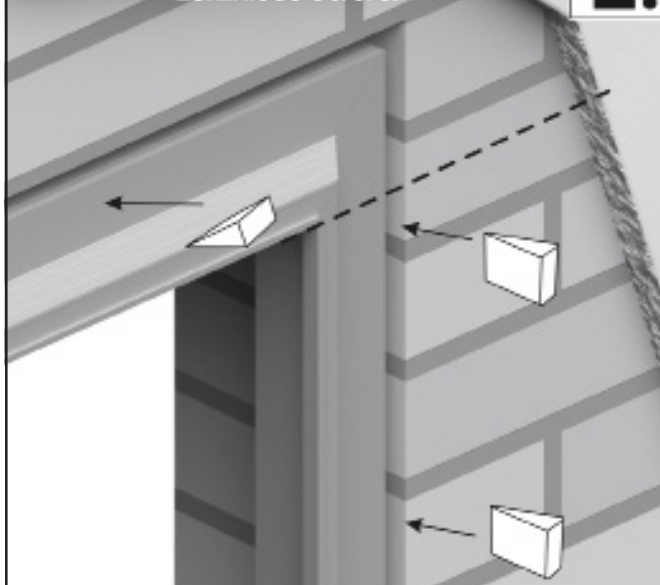

Štěrbiny mezi zárubní a otvorem vyplňte nízkoexpanzní montážní pěnou.

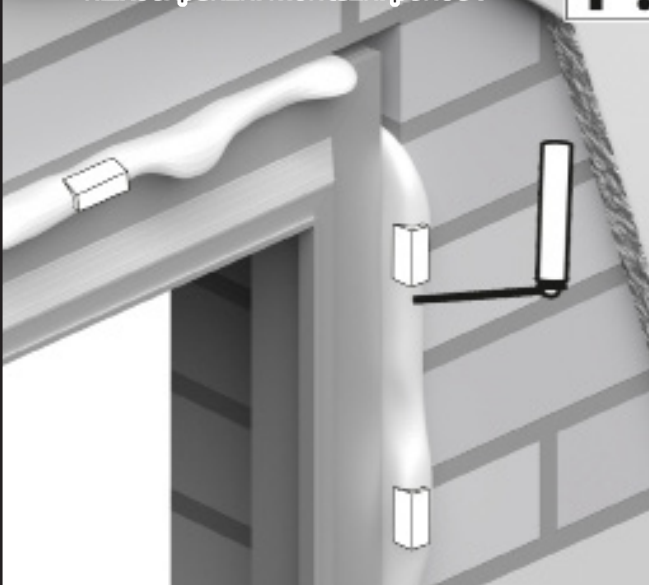

Po zaschnutí pěny můžete zašroubovat kotvy zárubně ke stavebnímu otvoru.

G.



Když je pěna suchá, vytáhneme klíny a ořízneme její přebytečné části. Znovu zkontrolujeme umístění zárubně.

H.

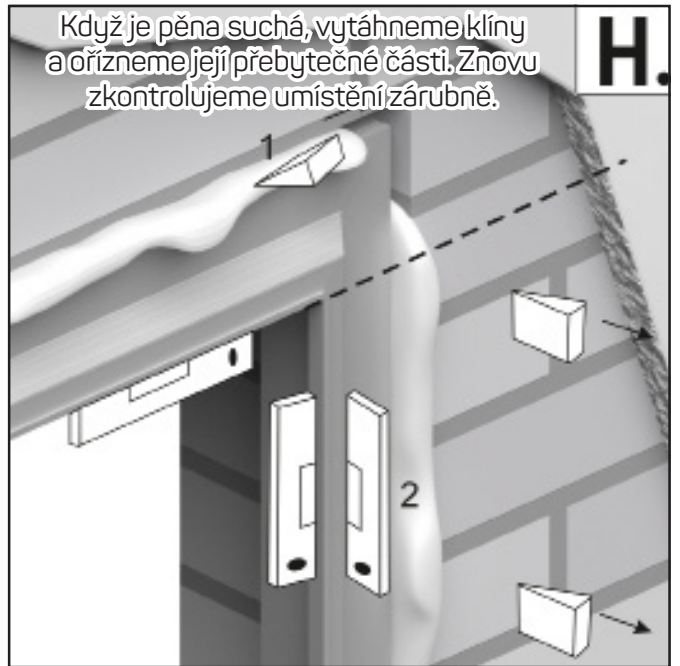

1. Křídlo dveří
2. Profil zárubně s těsněním
3. Omítka
4. Síť pod omítku
5. Montážní pěna
6. Hmoždinka
7. Šroub kotvy
8. Montážní kotva
9. Zed'

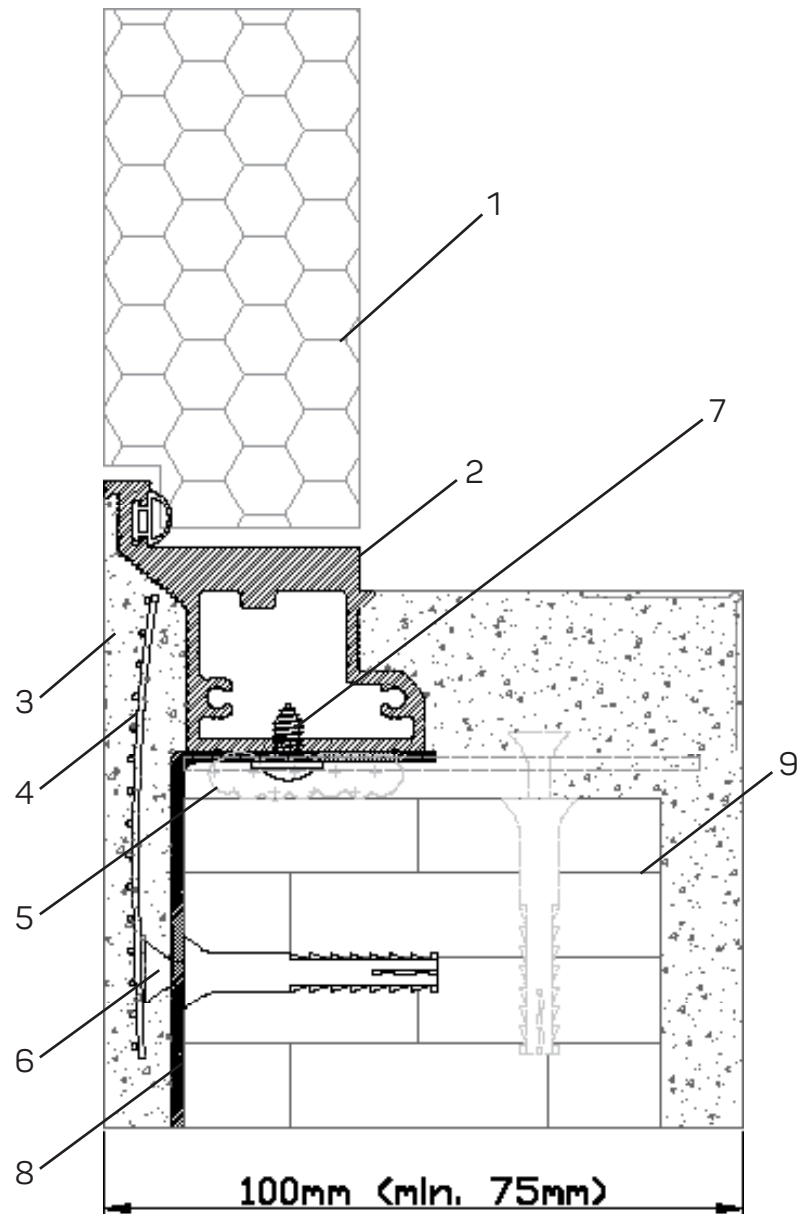

Montáž do sádkartonové stěny

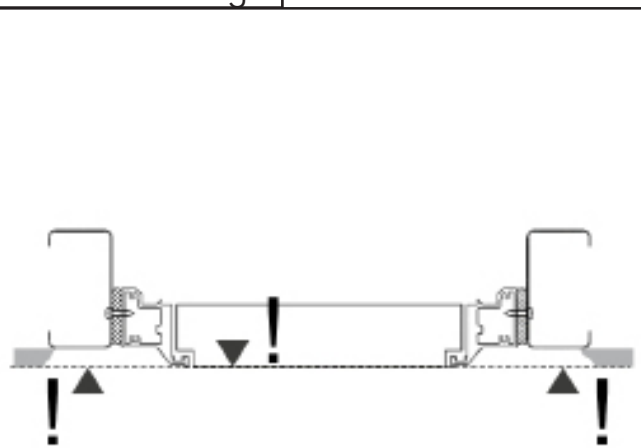
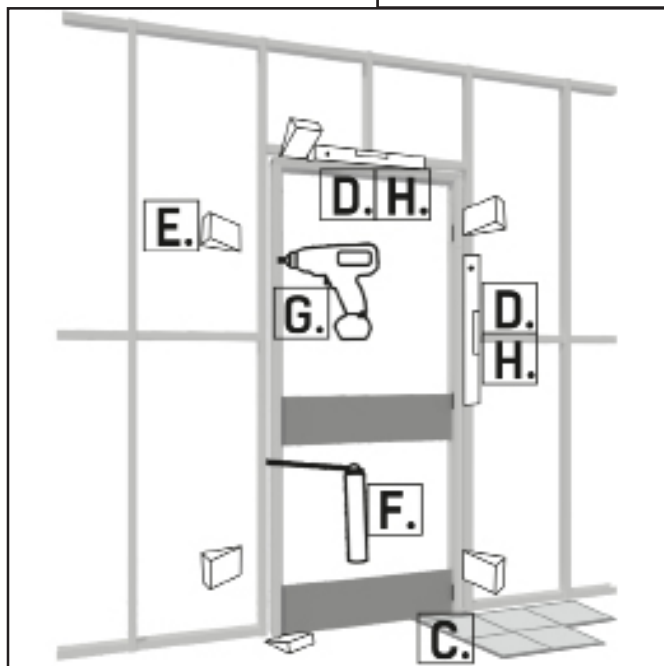

Profily zárubeň vysuňte ze stavebního otvoru na tloušťku sádkartonové desky.

Zárubeň ustavte na dokončenou podlahu.

C.

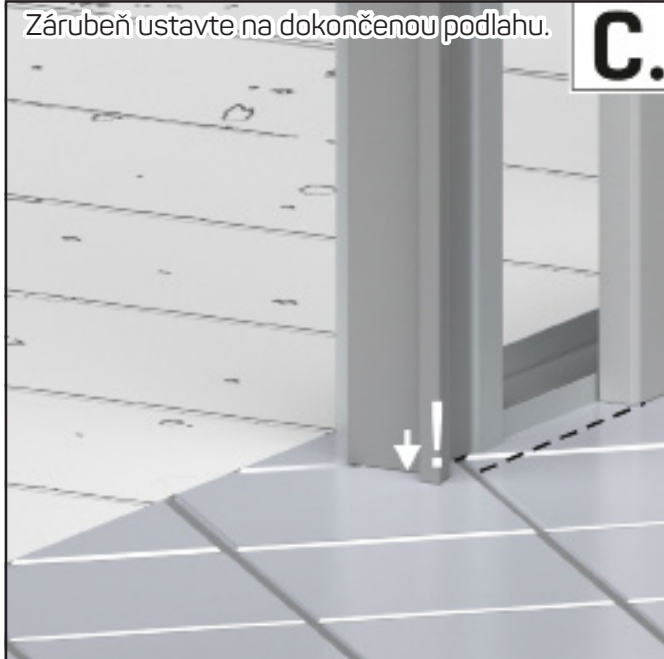

Ustavte zárubeň vodorovně a svisle.
V případě nutnosti upravte pozici dle vodováhy.

D.



Nastavenou zárubeň je pak nutné zaklínit do otvoru.

E.

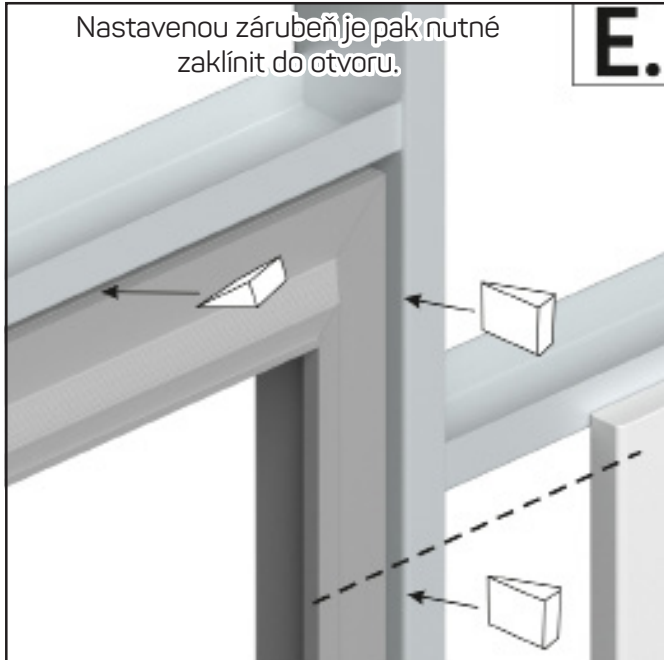

Štěrby mezi zárubní a otvorem vyplňte nízkoexpanzní montážní pěnou.

F.

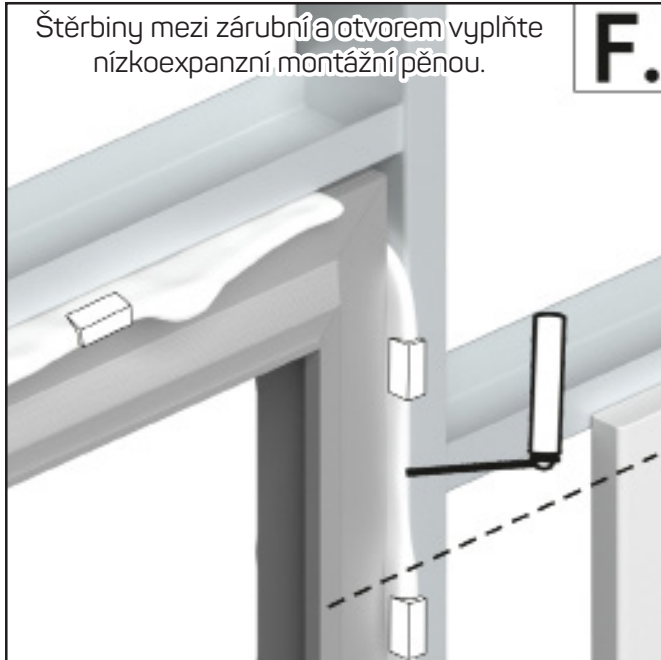

Po zaschnutí pěny můžete zašroubovat kotvy zárubně ke stavebnímu otvoru.

G.

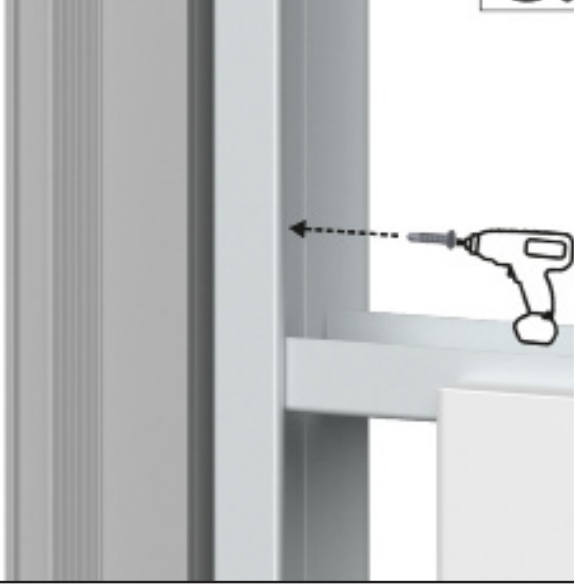

Když je pěna suchá, vytáhneme klíny a ořízneme její přebytečné části. Znovu zkontrolujeme umístění zárubně.

H.

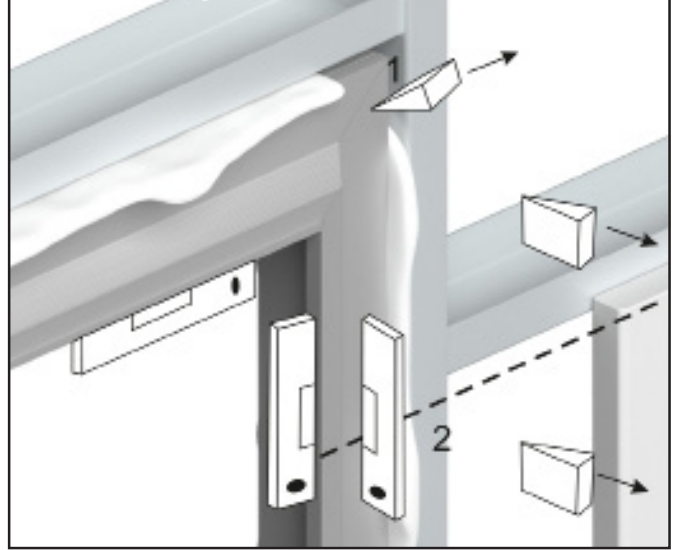

1. Křídlo dveří
2. Profil zárubně s těsněním
3. Sádkartonová deska
4. Výstužná síť
5. Sádrová špachtle
6. Montážní pěna
7. Připevňovací šroub
8. Ocelový profil UA

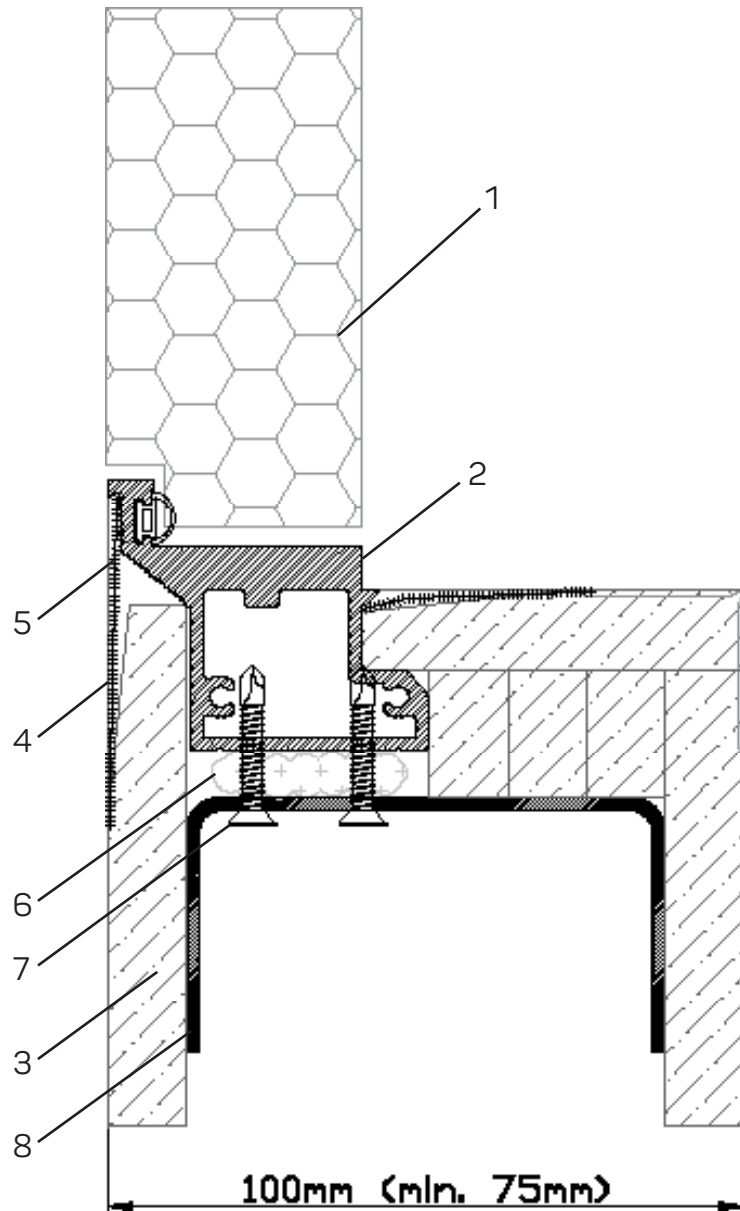

Dokončovací práce

Po osazení zárubně v otvoru můžete vytáhnout rozpěrné desky.

I.

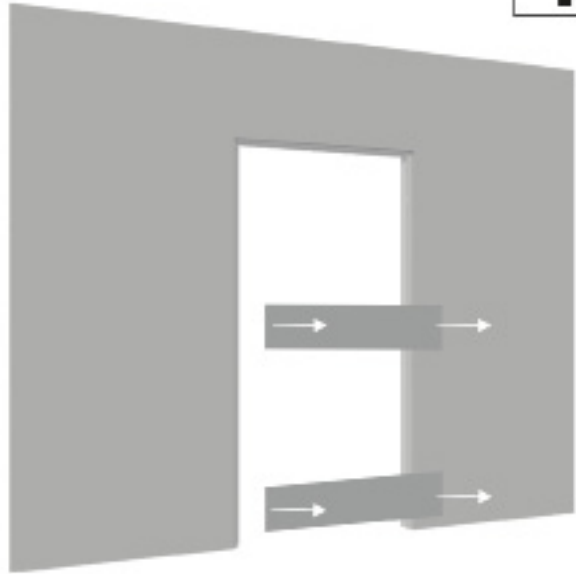

Dokončíme zárubeň omítkou/tmelem (s použitím sítky) a pak z profilu odstraníme nečistoty.

J.



Odmastíme profily zárubně.

K.



Drážku pro těsnění je potřeba před malováním ochránit páskou.

L.

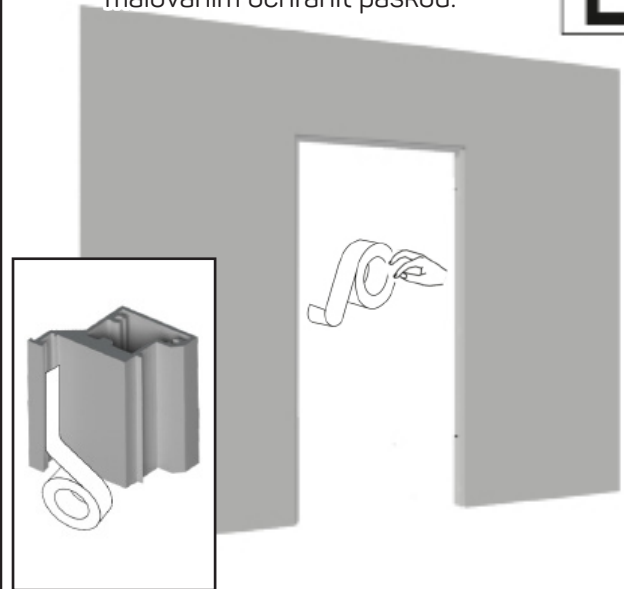

S použitím přiložené podkladové barvy natřeme profily zárubně. Po úplném zaschnutí podkladu natřeme zárubeň povrchovou barvou.

M.



Po dokončení vytáhneme záslepky závěsů a protiplechu zámku.

N.

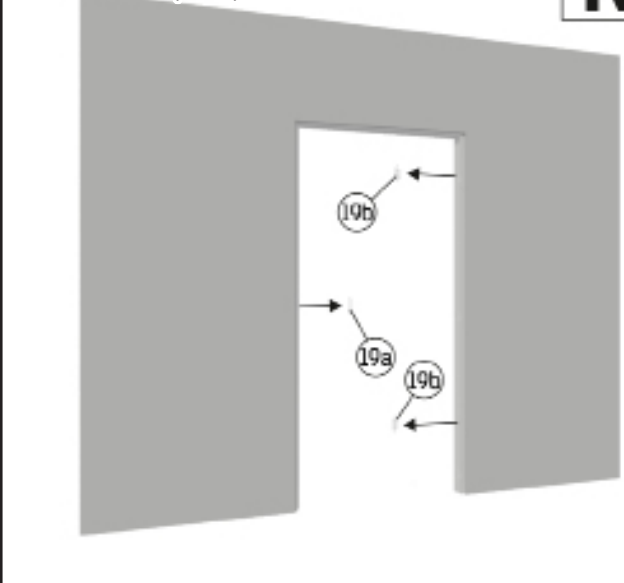

Těsnění je nesymetrické – je potřeba je vložit správnou stranou, která klade menší odpor.

O.

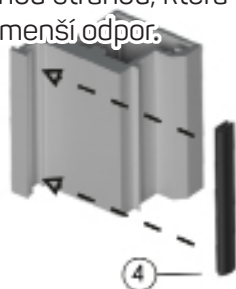

4

!

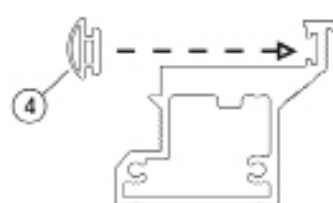
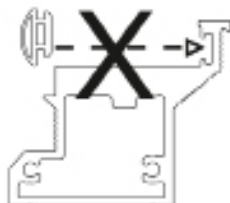

4

Nakonec montujeme protiplech zámku a závěsy, které poté správně regulujeme.

P.

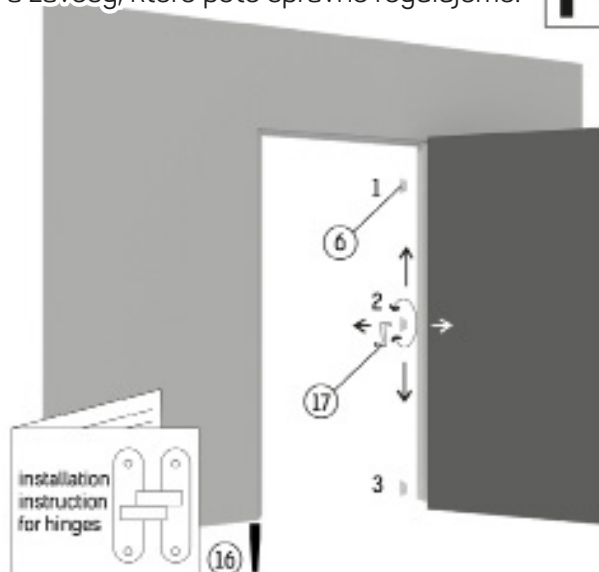

16

Návod k obsluze standardních závěsů

Instalace a nastavení závěsů by měly být prováděny v profesionálním způsobem

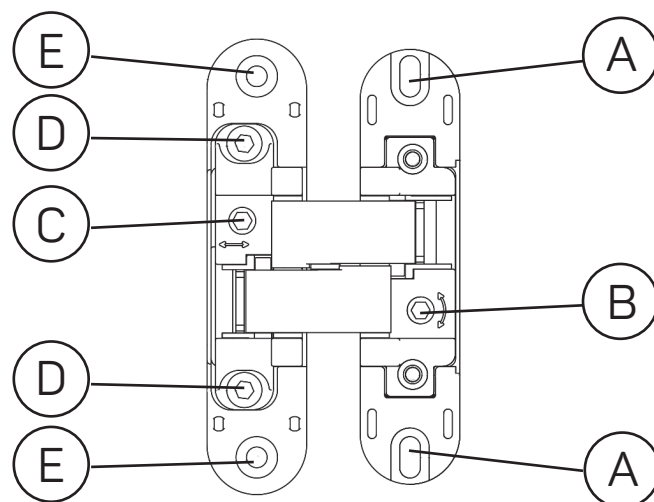

- A - Oválný otvor pro připevnění závěsu ke dveřím a jejich regulace nahoru a dolů (vyrovnání horní mezery)
- B - Regulační šroub závěsů doprava a doleva (vyrovnání bočních mezer dveří)
- C - Regulační šroub závěsů dopředu a dozadu (zalícování křídla se stěnou)
- D - Šrouby pro aretaci pozice regulačního šroubu C
- E - Kulatý otvor pro upevnění závěsu k zárubni

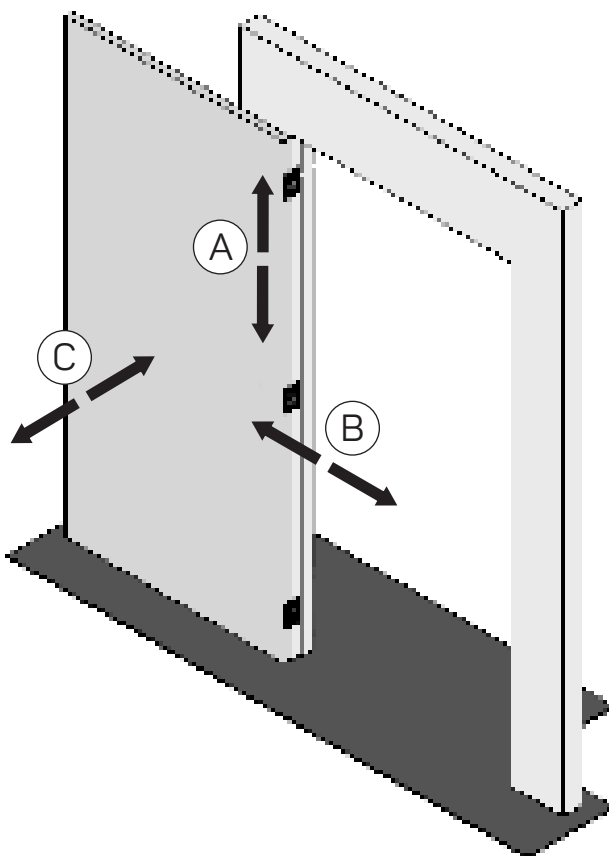

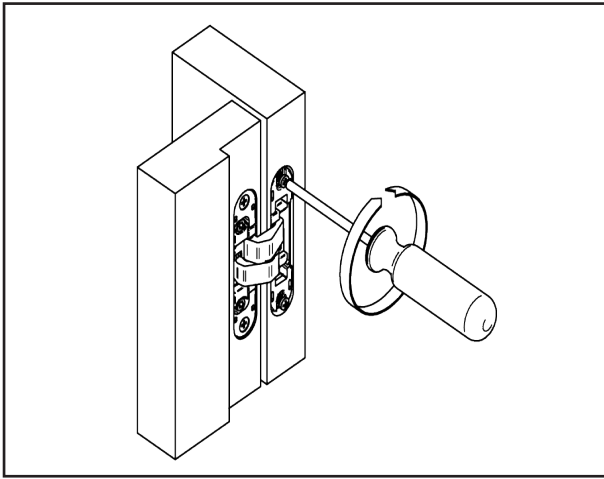

1. Chcete-li nastavit křídla na výšku (pro zmenšení nebo zvětšení horní mezery), uvolněte šrouby v dírách [A], které drží všechny závěsy v křídle.

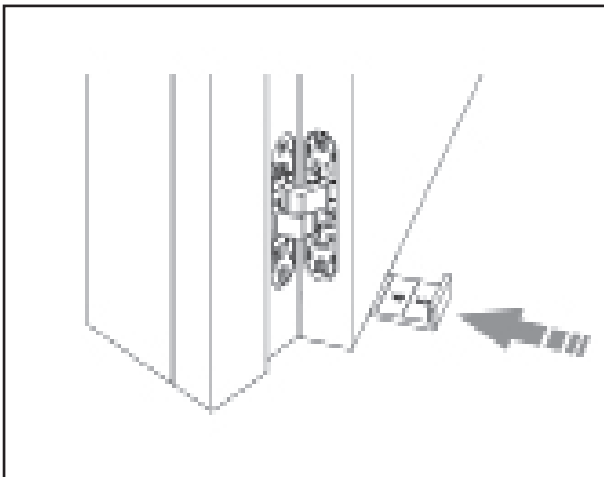

2. Pomocí klinu (regulační podložky dveří) zvedněte dveře do požadované výšky tak, aby vzdálenost mezi rámem a křídlem byla přibližně 3 mm. Potom utáhněte všechny závěsy na křídle.

Rozsah nastavení závěsu je **5 mm** od nejnižší polohy.

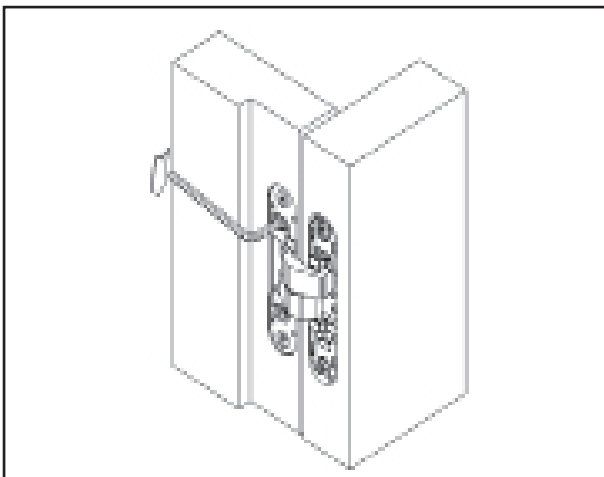

3. Chcete-li regulovat křídla tak, aby jejich povrch byl stejný jako povrch stěny, nejdříve uvolněte šrouby [D].

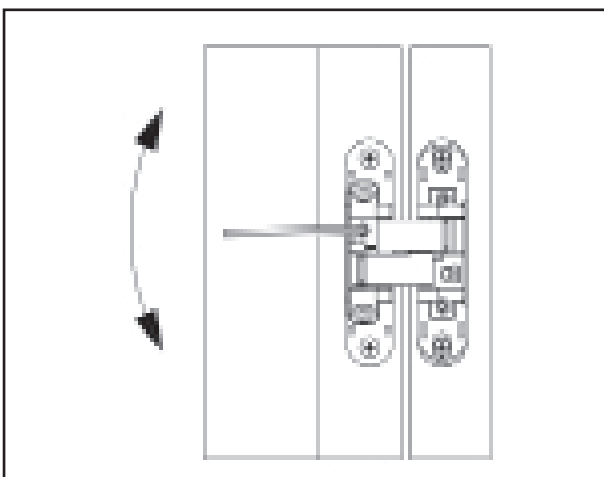

4. Poté otočte šroub [C] doprava nebo doleva, upevněte nebo posuňte křídlo z rámu. Po nastavení závěsu v této rovině znovu utáhněte šrouby [D], aby se uzamkla pozice.

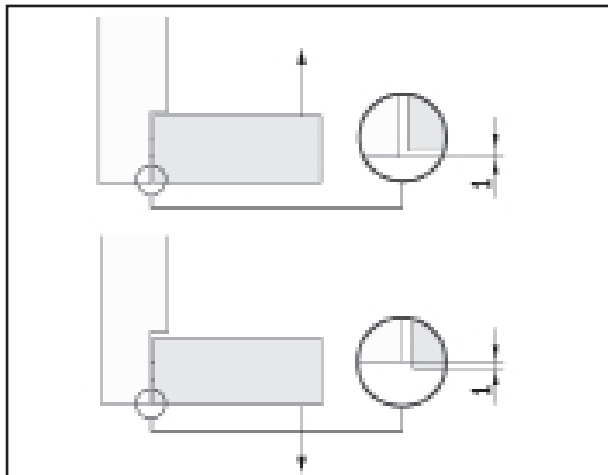

Rozsah regulace závěsu v této rovině je **+/- 1 mm**.

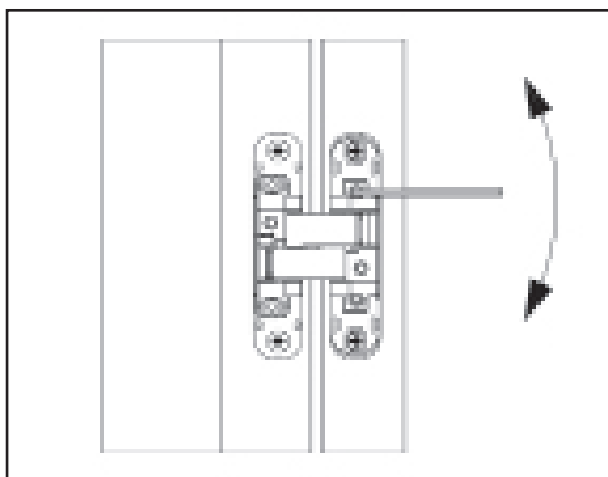

5. Chcete-li nastavit mezeru mezi křídlem a rámem po stranách, utáhněte nebo vyšroubujte šroub [B] v závěsech a nechte křídlo pohybovat doprava nebo doleva.

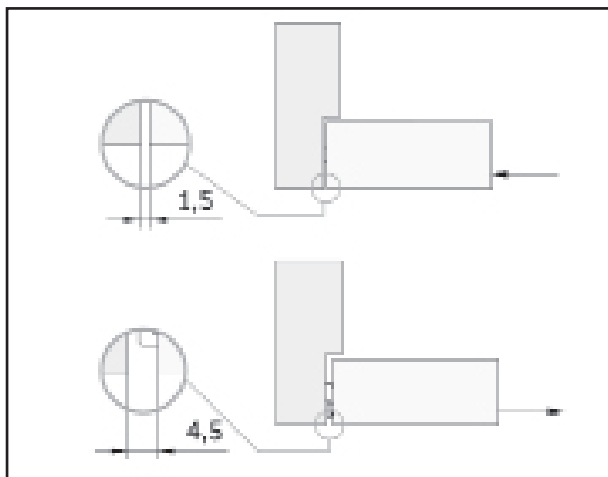

Rozsah regulace závěsu v této rovině je **+/- 1,5 mm**.

Je nutné regulovat všechny závěsy rovnoměrně, tak aby žádný z nich nebyl přetížen, co zabraňuje jejich poškození.

Po dokončení regulace umístěte na závěsy záslepky.

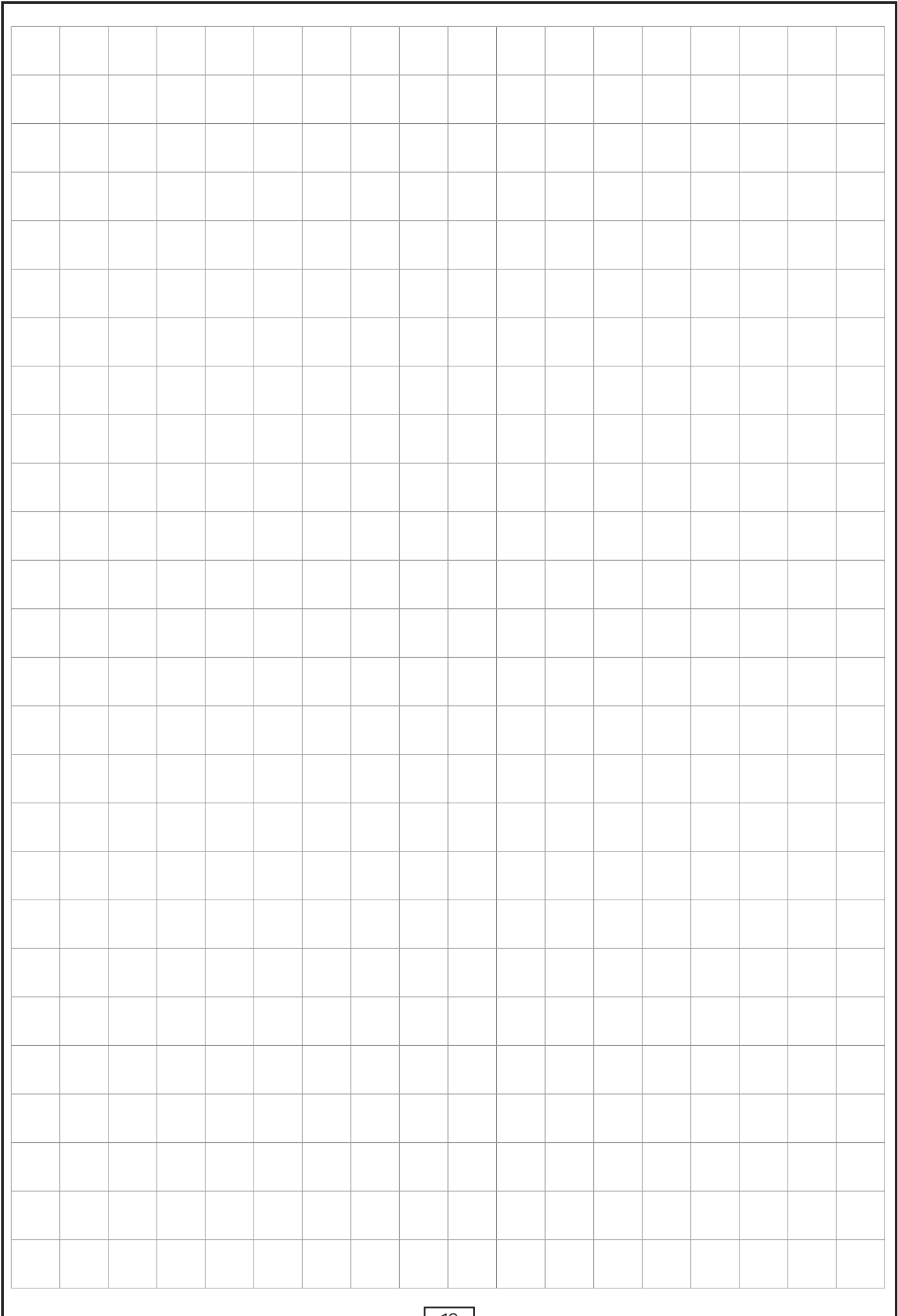



SET